

DESCH Revox® Getriebe - All in One

„Die“ Antriebslösung für mobile Zerkleinerungsmaschinen

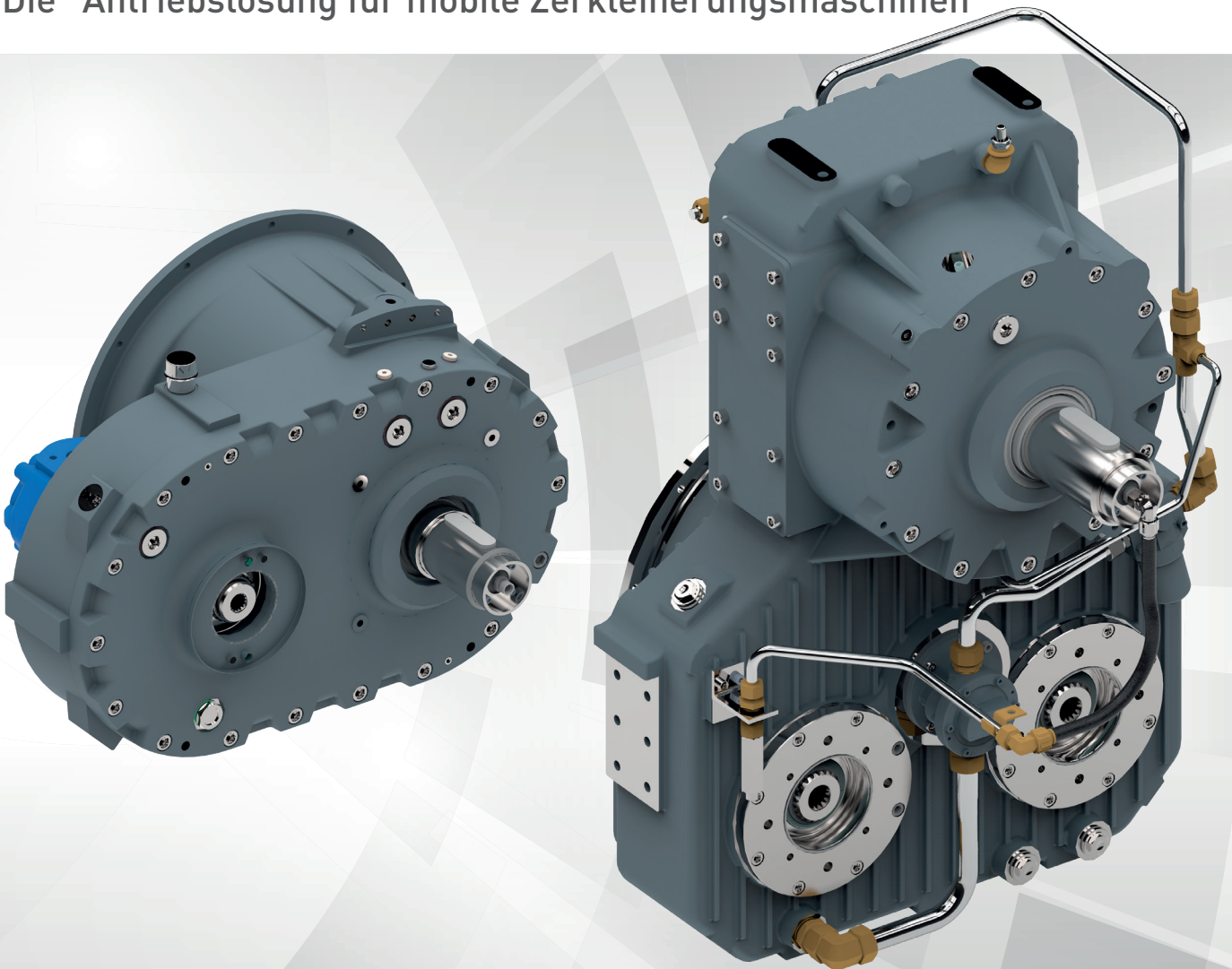

DESCH Revox[®] Getriebe

Durch steigende Energie- und Entsorgungskosten und zunehmende Rohstoffverknappung sind innovative und umweltfreundliche Systemlösungen gefragt. Dem Antriebsstrang kommt somit eine besondere Bedeutung zu.

Mit dem **Revox[®]** - Antriebskonzept, ist es möglich, den energiesparenden Direktantrieb mit der Variabilität der hydraulischen Antriebstechnik zu vereinen. Das Herzstück des Antriebes ist ein leistungsverzweigtes Getriebe.

Ein Hydraulikmotor übernimmt den Startprozess und sorgt für ein sanftes und sicheres Hochfahren des Brecherrotors. Empfindliche elektronische Kontrollsysteme sind überflüssig.

Insbesondere bei dem Einsatz in Backenbrechern kommt die Option der Reversierbarkeit zum Tragen. Sowohl bei Verstopfungen im Brechmaul, als auch bei unterschiedlichen Materialien (z.B. Asphalt) besteht die Möglichkeit des Reversierens mittels Hydraulikmotor und zwar mit vollem Brechmoment.

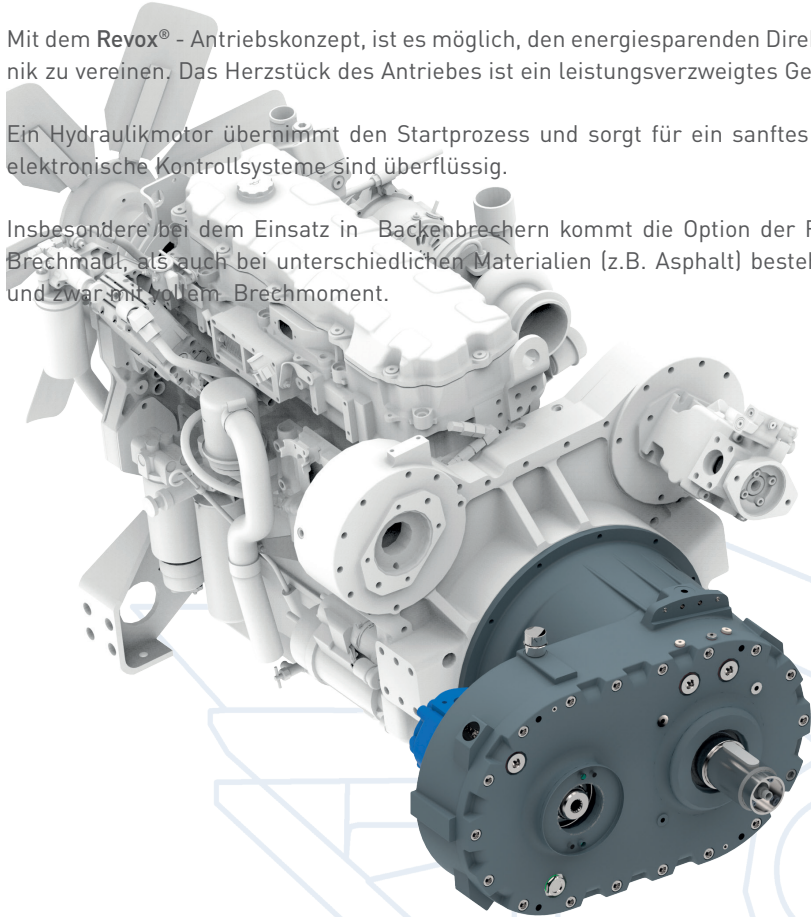

VORTEILE Revox[®] S - Getriebe

- Hydraulischer Sanftanlauf
- Nahezu verschleißfreier Kupplungsbetrieb
- Mechanischer Direktantrieb
- Energieeffizient durch serienmäßig abschaltbaren Startmotor
- Robustes Design durch Standardkomponenten
- Nasslaufende Schaltkupplung

Der neue **Revox[®] S** bildet eine kompakte Getriebeinheit zum Sanftanlauf von hohen rotatorischen Massen insbesondere im Zerkleinerungsbereich.

Antriebssysteme mit Constant Speed Motoren im Brecherbereich unterliegen hohen Anforderungen beim Beschleunigen des Rotors. Durch die hohe Einschaltdrehzahl der Schaltkupplung kommt es zu einem Anstieg der zu verrichtenden Reibarbeit und damit zu erhöhtem Verschleiß.

Das **Revox[®] S** Getriebe verfügt über einen hydraulischen Sanftanlauf der das Problem der hohen Reibarbeit durch eine hydraulische Starthilfe mittels Hydraulikmotor umgeht. Dies ermöglicht einen verschleißreduzierten Anlauf auch bei hohen Motordrehzahlen von 1500 min⁻¹.

Das Drehmoment im Arbeitsbereich wird über eine robuste, nasslaufende Schaltkupplung übertragen. Durch den mechanischen Direktantrieb ergibt sich eine energieeffiziente Antriebslösung.

Der **Revox[®] S** hat standardmäßig einen Anschluss zum Anbau einer zusätzlichen Hydraulikpumpe.

Technische Daten Revox[®] S

Max. Leistung:	280 kW
Max. Drehmoment:	1800 Nm
Leerlaufdrehzahl:	800 min ⁻¹
Max. Drehzahl:	2100 min ⁻¹
Übersetzung Hydraulikpumpe:	i = 1,31
Einschaltdruck:	40 bar

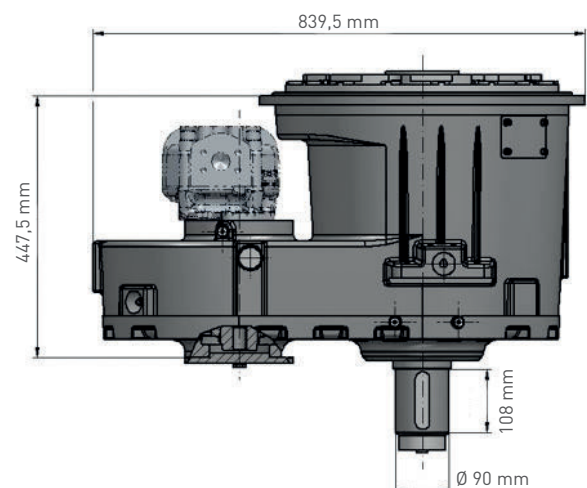

„Die“ Antriebslösung für mobile Zerkleinerungsmaschinen

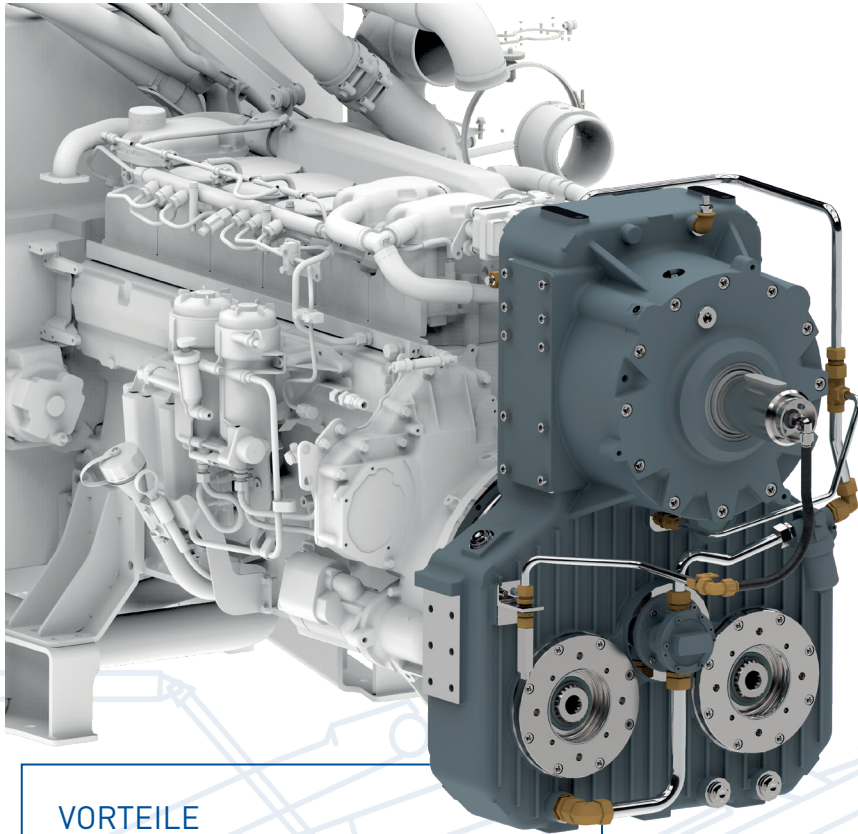

VORTEILE Revox® - Getriebe

- Hydraulischer Sanftanlauf
- Nahezu verschleißfreier Kupplungsbetrieb
- Mechanischer Direktantrieb
- Reversierbarkeit mit vollem Brechmoment
- Optional abschaltbarer Startmotor
- Robustes Design durch Standardkomponenten
- Hohe Verfügbarkeit
- Flexible Anwendung
- Nasslaufende Schaltkupplung

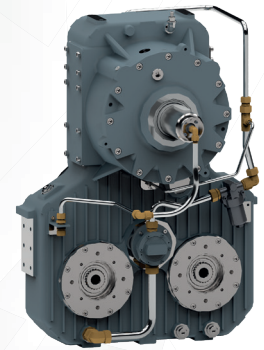
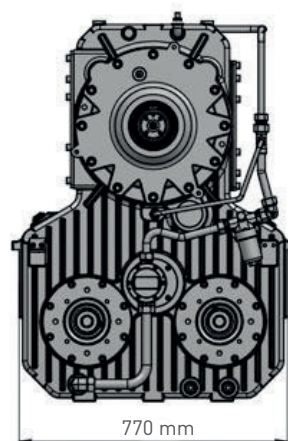
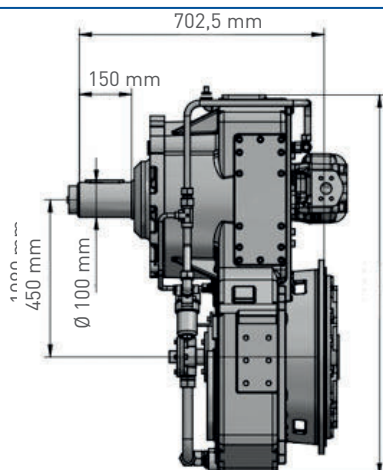

Revox® - Standard

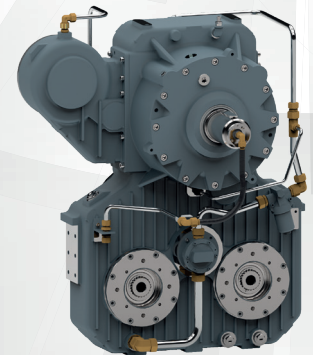

Revox® - mit drittem Pumpenanschluss

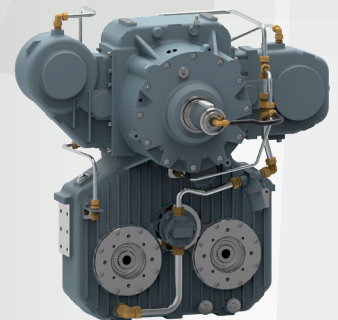

Revox® - mit Reversierantrieb

Technische Daten Revox®

Max. Leistung:	400 kW
Max. Drehmoment:	2500 Nm
Leerlaufdrehzahl:	800 min ⁻¹
Max. Drehzahl:	2100 min ⁻¹
Übersetzung Abtrieb:	i = 1,41
Übersetzung Hydraulikpumpe:	i = 0,78
Einschaltdruck:	40 bar

Kontakt

Nidec DESCH Antriebstechnik GmbH & Co. KG
Postfach / Postbox 1440
59753 Arnsberg/Germany
Kleinbahnstraße 21
59759 Arnsberg/Germany
T +49 2932 300 0
info@desch.com
www.desch.com

